



# 小松鼠吸油烟机 使用说明书

型号: CXW-340-L10  
CXW-340-L11



\*详细的质保说明请参阅随机产品质保书及相关手册，或登陆小松鼠网站查询

 国家强制产品认证

广州迪森家居环境技术有限公司

总部地址:广州经济技术开发区东区沧联二路5号 邮编:510760

电话:+86(20)-82268688 售后服务热线:400-6685-315

中文网址:<http://www.squirrelboiler.com> 英文网址:<http://www.squirrelboilers.com>

产品执行标准: GB 4706.1-2005 GB 4706.28-2008 GB/T 17713-2011 GB 19606-2004 GB 29539-2013

2021.06版

本说明书内容若有更新，请恕不另行通知，如有疑问，请通过客服热线电话进行咨询



广州迪森家居环境技术有限公司

GUANGZHOU DEVOTION HOME ENVIRONMENT TECHNOLOGY COLTD.

使用产品前请仔细阅读使用说明书，并请妥善保管。

产品特点介绍 .....	1
技术参数 .....	1
产品构造 .....	2-3
使用说明 .....	4
安装说明 .....	5-6
环保卡 .....	7
清洁、保养和维护 .....	8
排烟管连接安装说明 .....	9
线路图 .....	9
装箱清单 .....	10

## squirrel 小松鼠 产品三包凭证

尊敬的用户：

感谢您选用“小松鼠”吸油烟机，我们遵循“努力，让顾客完全满意”的原则为您服务，竭力解除您的后顾之忧。

我们的承诺：

- ◆1、从用户购买之日起12个月或安装调试之日起12个月内都为免费保修期（以先到期的为准）。
- ◆2、在厂家认可的正规渠道所购买的产品可享受全国联保服务。
- ◆3、保修期内，我司为您提供免费的零配件更换和相关灶具问题的解决方案。
- ◆4、用户有任何关于产品质量或服务投诉请与我们联系，我们将按相关法规、规定及时处理。
- ◆5、保修期满后，小松鼠售后服务中心将继续为您提供收费服务和延保服务（交纳一定费用可享受与免费保修同样的服务）。
- ◆6、维修费用一律按照《全国统一收费手册》规定执行。
- ◆7、全国统一24小时服务热线400-6685-315。

下列情况不属于免费保修范围：

- ①不能出示保修卡及购机凭证。
- ②产品保修仅适用产品本身，不包括其他系统设施。
- ③保修期内，由于用户使用不当或不按照产品使用手册规定而操作等原因造成的产品损坏，不属于保修范围。
- ④因存放地点不适合，存放不正确或不可抗力造成的损坏，如碰撞、火灾、水灾、偷盗、破坏、雷电、结冰或核放射能等。
- ⑤小松鼠产品的服务均由我司售后服务中心或授权的服务商提供，若在保修期内用户请其他公司或人员提供任何售后服务，则视为用户自动放弃保修权利。
- ⑥公用场所使用的公用非因产品质量损坏。
- ⑦保修期内“小松鼠”及其授权网点没有接到产品故障缺点的通知而过保修期的。
- ⑧因供气等设备不符合本产品现行规定而造成的无法正常使用。

- ◆ 为了保证产品良好使用效果，发挥产品最优性能，用户应每次使用灶具后进行清洁保养！
- ◆ 保养的具体操作方式参见前述“维护保养项目”内容。
- ◆ 为了让您得到更多优惠服务，请登录我们的网站获取相关信息！
- ◆ 为了避免给您带来不必要的麻烦，请将您的购机凭证，粘贴在此处！ 

联系我们：

全国统一售后400服务热线电话：400-6685-315；  
E-mail: cpfw@devotiombosiler.com;  
网址: <http://www.squirrelboiler.com>;



## 尊敬的客户

感谢你选择使用我公司的产品。  
 本公司产品集高,精,尖于一体,质量,性能优越.为了方便你使用,请仔细阅读说明书,  
 并按照说明书的步骤操作。  
 今后,本机型有可能改变,恕不另行通知。

## 产品特点介绍

**高端制造** 采用领先数控制造工艺,彰显实力,高端品质,卓越的性能,采用先进喷涂技术,涂层表里如。

**外形时尚简练** 简练直线条和平面设计,玻璃与喷涂外观完美结合,适合与各种厨房装修风格搭配,为你创造艺术的厨房空间。

**LED冷光灯 节能环保** 采用明亮节能的LED冷光灯,更能符合现代家庭厨房装饰所需,使用节能冷光技术,使用寿命长,亮度柔和。

## 技术参数

产品名称	吸油烟机	
产品型号	CXW-340-L10	CXW-340-L11
净重	23.5kg	26kg
产品外形尺寸 (长×宽×高)	900×357×945(mm)	900×357×945(mm)
额定电压	220V~	220V~
额定频率	50Hz	50Hz
最大照明功率	1.5W× 2	1.5W× 2
主电机额定输入功率	340W	340W
整机额定输入功率	343W	343W
除油功率	80W	80W
风量	18m <sup>3</sup> /min	17m <sup>3</sup> /min
风压	≥300Pa	≥300Pa
最大静压	≥350Pa	≥350Pa
噪声(A权声功率级)	70dB ( A )	70dB ( A )
常态气味降低度	≥95%	≥95%
油脂分离度	≥85%	≥85%
能效等级	1级	1级
执行标准	GB4706.1-2005 GB4706.28-2008 GB/T17713-2011 GB19606-2004 GB29539-2013	

CXW-340-L10

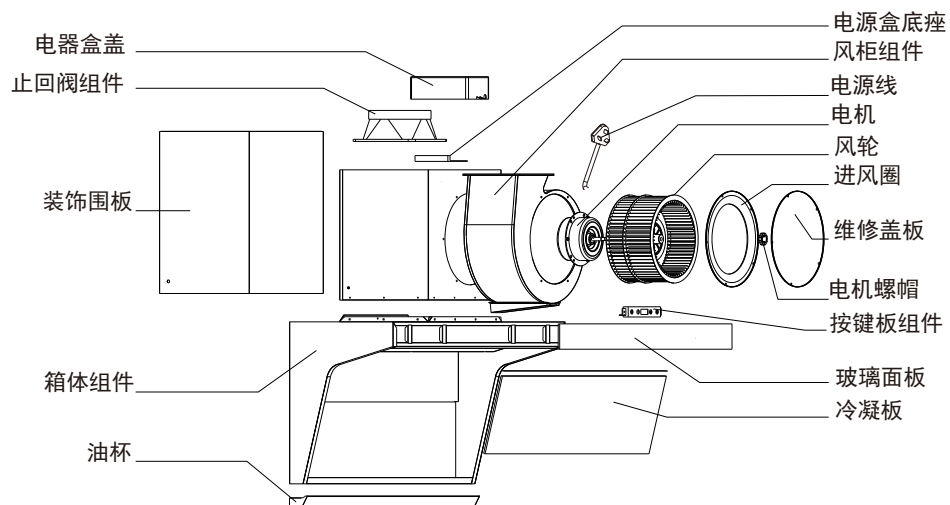

CXW-340-L11

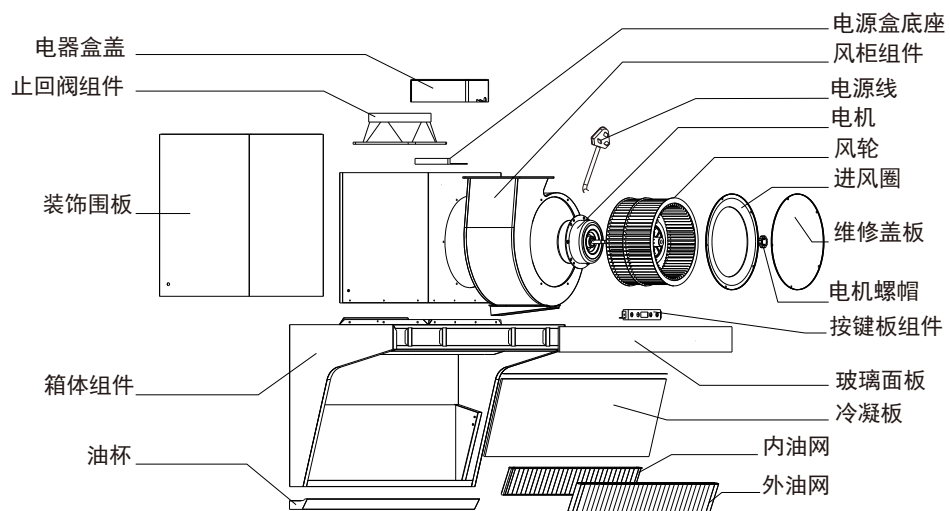

(此图为通用结构示意图, 仅供用户识别零部件的位置, 如图形与实物不符, 请以实物为准, 谨以致歉!)

# Squirrel 小松鼠 产品三包凭证

用户联 (用户自行保留)

## 客户联系方式

姓名: \_\_\_\_\_ 固定电话: \_\_\_\_\_ 移动电话: \_\_\_\_\_

地址: \_\_\_\_\_ 省 \_\_\_\_\_ 市 \_\_\_\_\_ 区 \_\_\_\_\_ (详细地址) \_\_\_\_\_

机型: \_\_\_\_\_ 调试人签字: \_\_\_\_\_ 调试时间: \_\_\_\_\_

客户验收: \_\_\_\_\_ 购机日期: \_\_\_\_\_

保修期限: 从 \_\_\_\_\_ 年 \_\_\_\_\_ 月 \_\_\_\_\_ 日

至 \_\_\_\_\_ 年 \_\_\_\_\_ 月 \_\_\_\_\_ 日

贴条形码

✂ 请沿此折线撕下

## 安装单

## 客户联系方式

姓名: \_\_\_\_\_ 固定电话: \_\_\_\_\_ 移动电话: \_\_\_\_\_

地址: \_\_\_\_\_ 省 \_\_\_\_\_ 市 \_\_\_\_\_ 区 \_\_\_\_\_ (详细地址) \_\_\_\_\_

机型: \_\_\_\_\_ 安装人签字: \_\_\_\_\_ 安装日期: \_\_\_\_\_

客户验收: \_\_\_\_\_

✂ 请沿此折线撕下

## 小松鼠产品三包凭证回馈单

公司联 (带回公司留底)

## 客户联系方式

姓名: \_\_\_\_\_ 固定电话: \_\_\_\_\_ 移动电话: \_\_\_\_\_

地址: \_\_\_\_\_ 省 \_\_\_\_\_ 市 \_\_\_\_\_ 区 \_\_\_\_\_ (详细地址) \_\_\_\_\_

机型: \_\_\_\_\_ 调试人签字: \_\_\_\_\_ 调试时间: \_\_\_\_\_

客户验收: \_\_\_\_\_ 购机日期: \_\_\_\_\_

保修期限: 从 \_\_\_\_\_ 年 \_\_\_\_\_ 月 \_\_\_\_\_ 日

至 \_\_\_\_\_ 年 \_\_\_\_\_ 月 \_\_\_\_\_ 日

贴条形码

序号	名称	数量	序号	名称	数量
1	主机	1台	9	ST4X12螺钉	2颗
2	说明书	1本	10	出风口	1个
3	烟管	1条	11	出风口海绵条	1条
4	挂板	1个	12	风网组件 (L11专用)	1个
5	油杯	1个	13		
6	膨胀胶粒 $\phi 10 \times 50$	7颗	14		
7	膨胀螺钉ST5 $\times 50$	7颗	15		
8	限位支架	1个	16		

## 客户服务

### 尊敬的客户,你好:

感谢你选择使用我公司的产品,我公司将按照有关规定,凭保修卡及有效发票为你提供下列服务:

- 本机自购买之日起,享有一年免费保修期服务(保修时间从购买之日起,以发票为准)并可获得永远为你服务的保证。
- 保修期内,因产品质量问题而损坏的一切零部件实行免费保修。
- 保修期内,用户送修时必须持有送修产品的有效购买发票和厂方指定的相关三包凭证,有效期自发票开具之日算起,用户应妥善保存保修卡和购机发票,送修时必须同时出示保修卡和购机发票。
- 根据国家规定,下列项目不属于免费包修范围,应实行收费修理:
  - ◆ 消费者搬运,安装,使用,维护,保管不当而损坏的。
  - ◆ 电源电压低于187V或高于240而损坏的。
  - ◆ 自行或非厂方特约维修点拆修的。
  - ◆ 无三包凭证和有效购买发票的。
  - ◆ 因不可抗力造成产品损坏的。
  - ◆ 过了免费包修期的。
  - ◆ 由于产品使用环境条件,例如:电源,水源,温度,湿度等非本公司所能控制的因素引起的一切损坏及损失,不在免费保修范围内。

CXW-340-L10

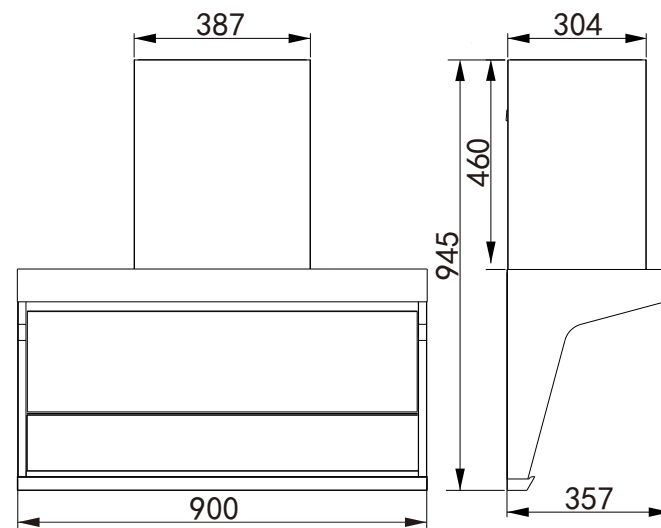

CXW-340-L11

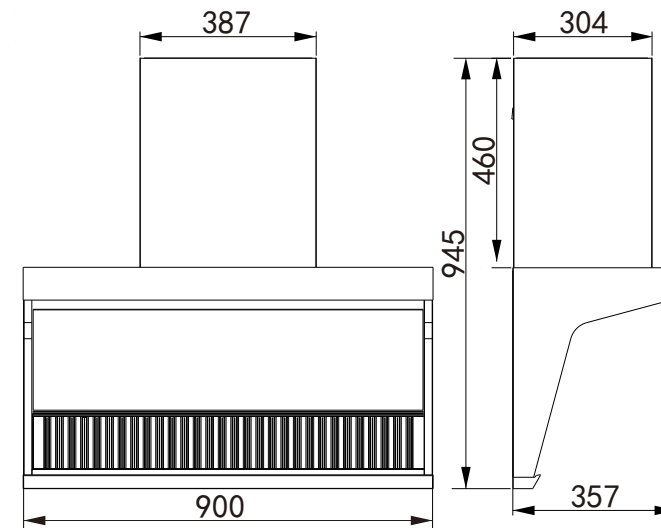

单位: mm



 电源	1.在关机状态与待机状态之间切换。 2.在电机工作时按此键延时1分钟后关机，延时过程中按此键直接关机。 3.关机状态下长按开关键3秒，可开启或关闭体感功能。
 照明/除油	1.在关机和在工作状态下按此键打开或关闭照明灯。 2.在关机状态下长按此键3秒进入除油模式 3.除油模式10分钟，烟机前9分钟进入除油，最后1分钟进入快档运行
 爆炒	在待机或工作状态下按此键，电机超快档运行3分钟后自动切换到快速档运行。
 高速	在待机或工作状态下按此键，电机以快速档运行。
 低速	在待机或工作状态下按此键，电机以慢速档运行。
	在通电状态下，手掌距离感窗口10CM由左向右挥手，照明灯亮，电机启动上次关机时的档位运行，继续挥手可切换不同档位运行，由慢速、快速、爆炒档依次循环。手掌由右向左挥手，烟机进入延迟关机。

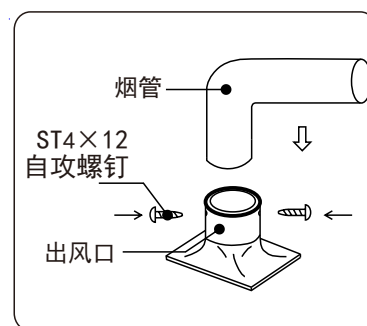

将烟管的一端装入止回阀组件的出风口内，用附件袋内的2个ST4×12自攻螺钉将烟管固定（如左图所示），将烟管的另一端引到室外或公共烟道，烟管与墙壁间密封严密以防倒烟，检查烟管不鼓不瘪，弯角平滑。

### 线路图

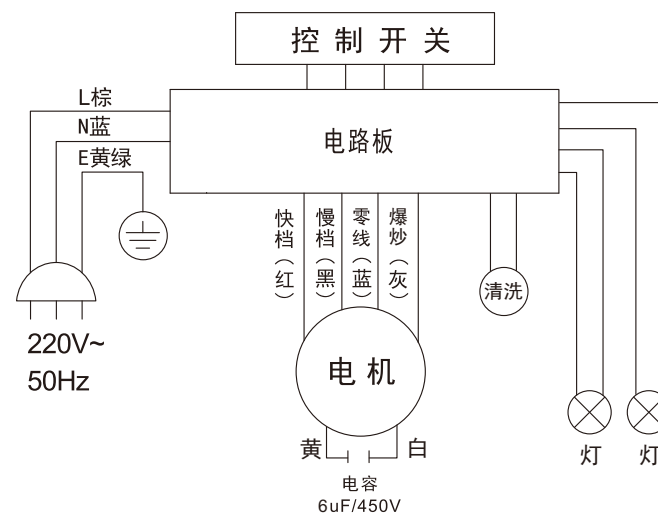

产品型号：CXW-340-L10  
CXW-340-L11

(注:如有更改恕不另行通知,请参照机身标识.)

## 清洁与保养

- 清洁或保养吸油烟机前,请务必先按下电源插头,并按照说明书规定方法清洗,否则吸油烟机有起火的危险。
- 清洁或保养吸油烟机,请戴上手套清洗,以防在擦拭过程中手指受伤
- 请勿用水直接冲洗吸油烟机。
- 请根据你使用频率和周围环境状况,进行定期地清洁和保养吸油烟机,这样就可以使你的吸油烟机保持良好的吸油烟效果和使用寿命。
- 风轮的清洗:** 将整机从墙上抬下,卸下外装饰罩,用十字螺丝批将箱体盖板。进风圈拆开,再用干布扭开电机上的风轮紧固螺母,慢慢取出风轮,用洗涤剂清洗,风干后安装好。注意:小心拆卸,否则造成风轮变形。

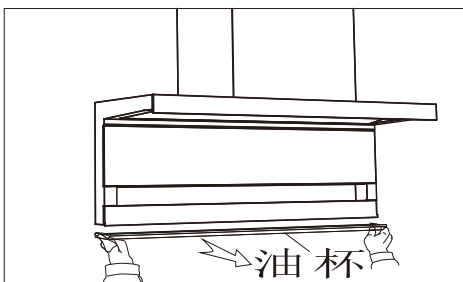

- 油槽内储油三分之二时,应及时清洁,防止溢出。按图所示,取下油杯即可。
- 清洗喷涂外壳** 请使用中性的无研磨剂的不锈钢清洗剂清洗不锈钢表面,勿使用硬物或钢丝球清洗。
- 更换照明灯:** 必须先拔掉电源线,照明灯功率勿大于技术参数表中规定的功率。灯功率标贴应清晰可见。

故障现象	异常现象的处理方法	排除方法
按任何开关都无反应	电源插头未插好或停电	插紧电源插头
按照明开关,照明灯不亮	照明灯损坏或未插好电源插头	更换照明灯或插紧电源插头
机体表面有感应电,麻手	电源插座没有良好接地	使用单相三极插座并良好接地
叶轮运转有异常声	叶轮松动,叶轮固定螺钉未旋紧	旋紧叶轮固定螺钉
烟管异响	烟管未拉直	请按说明书要求安装
机体后背滴油	油槽拆洗后安装未推到位	油槽推到位



## 注意

- 如果你的吸油烟机出现如下描述的现象,那么也请你立即拔掉吸油烟机的电源插头,并联系我们的客户服务中心。
- 启动吸油烟机时,听到不规则的运转声。
  - 吸油烟机在运行过程中,有异常现象或异常振动。
  - 发觉有异味,烟雾,发热或其他未被提及的异常现象。
  - 如果电源软线损坏,为避免危险,必须由制造厂或其维修部或类似的专职人员进行更换。
  - “警告:在接近接线端子前,必须切断所有的供电电路”。此警告语应位于接线端子罩盖的附近。

## 安装时注意事项

图 1

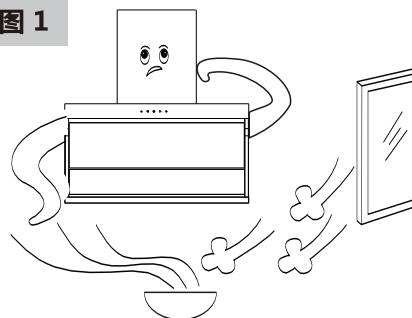

- 吸油烟机不要装得太高,也不要受外界气流干扰,以免降低吸烟效果。

图 2

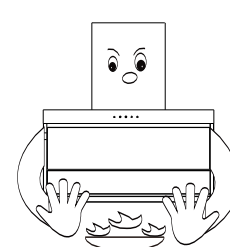

- 警告:** 严禁炉火直接烘烤吸油烟机,避免使油锅着火,以免将火焰吸入机体内损坏吸油烟机及发生意外。
- 注意:** 当吸油烟机与燃烧气或其他燃料的炉灶同时使用,房间必须通风良好。

图 3

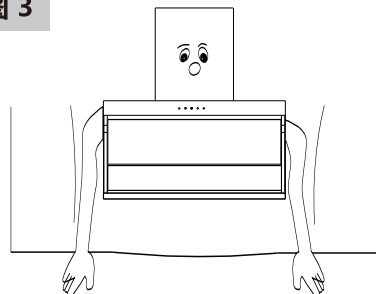

- 制作橱柜时,请给机体留下装取空间,以利维护保养与检修。

图 4

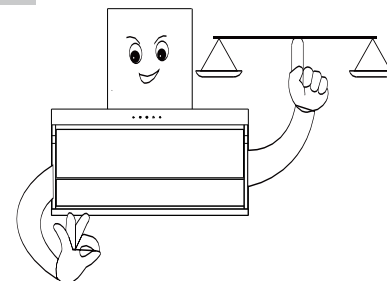

- 装机时,请使机体保持水平。

图 5

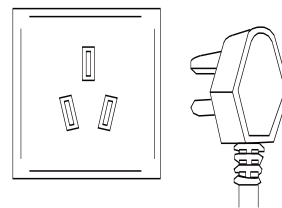

- 请使用单相带接地插座,并良好接地。

图 6



- 由专业人员进行安装,安装完成试运后,无异常现象的同时向用户说明方法。

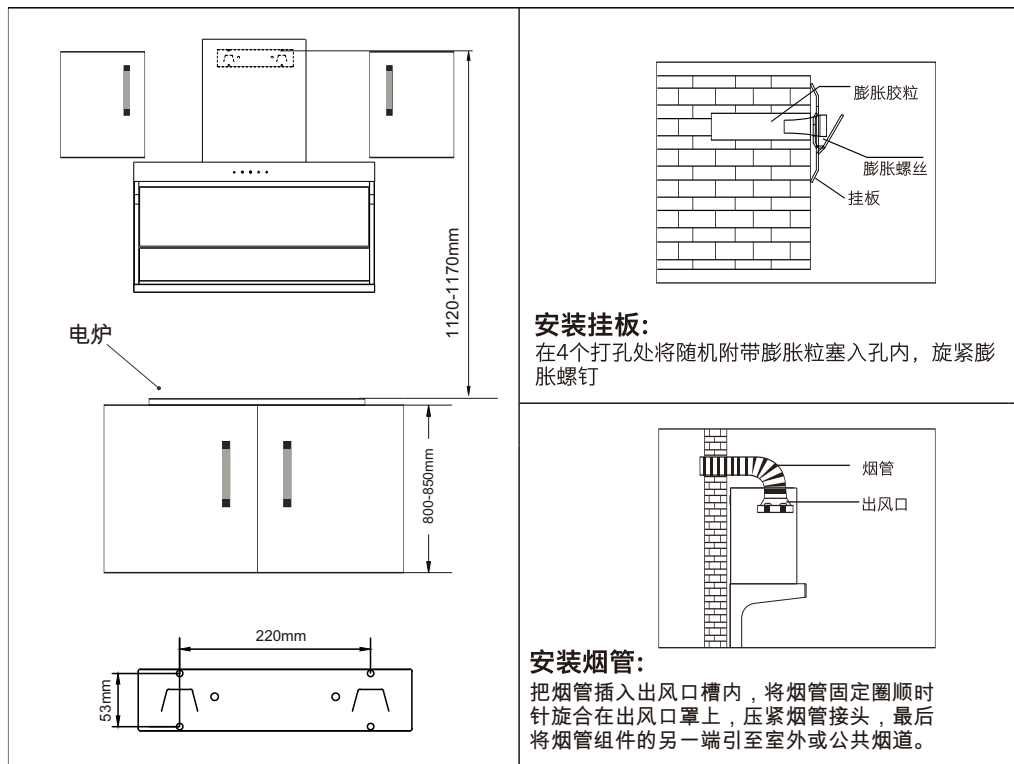

**安装挂板:**

在4个打孔处将随机附带膨胀粒塞入孔内，旋紧膨胀螺钉

**安装烟管:**

把烟管插入出风口槽内，将烟管固定圈顺时针旋合在出风口罩上，压紧烟管接头，最后将烟管组件的另一端引至室外或公共烟道。

**确定位置:**

按尺寸在墙面找出固定件的安装位置钻4个孔，孔深60mm,孔径10mm(不可过大)。

**备注:**

吸油烟机安装在电灶(非明火灶具)上方，安装高度如图一所示。电灶支承面与吸油烟机最低部位的最小距离应至少为300mm。

吸油烟机安装在燃气灶具上方，燃气灶具上烹饪器具的支承面与吸油烟机最低部位的最小距离应至少为650mm，如燃气灶具安装说明规定了较大的安装距离，则对此应予考虑。

**固定吸油烟机**

将吸油烟机挂在墙面的挂墙板上，请确保吸油烟机无晃动和脱勾现象，并尽量使吸油烟机处于水平状态，然后把随机附带膨胀粒塞入孔内，并将防脱支架用两螺膨胀螺钉固定好，防止跌落。

**注意**

- 请勿使烟管的弯曲角度小于90度。
- 请勿使烟管出现“凹”形的弯曲,并尽可能的减少弯角的数量。
- 如果你需要将烟管直接连接到共用烟道,请勿将烟管插入共用烟道太深,以避免排风阻力增大。
- 吸油烟机排出的气体不应该排到用于排出燃烧燃气或其他燃料的烟雾使用的热烟道中,以防火灾事故的发生。

**产品中有害物质的名称及含量**

部件名称	有害物质					
	铅 (Pb)	汞 (Hg)	镉 (Cd)	六价铬 (Cr(VI))	多溴联苯 (PBB)	多溴二苯醚 (PBDE)
风柜	○	○	○	○	○	○
箱体	○	○	○	○	○	○
五金件不锈钢	○	○	○	○	○	○
锌板	○	○	○	○	○	○
电镀件	○	○	○	×	○	○
玻璃件	×	○	○	○	○	○
塑料件	○	○	○	○	○	○
橡胶件	○	○	○	○	○	○
印刷件	○	○	○	○	○	○
标准件	○	○	○	×	○	○
电机	○	○	○	×	○	○
电源线	×	○	○	○	○	○
内部线	×	○	○	○	○	○
LED灯组件	×	○	○	○	○	○
控制器组件	×	○	○	○	○	○

本表格依据SJ/T 11364的规定编制。

○：表示该有害物质在该部件所有均质材料中的含量均在GB/T 26572-2011规定的限量要求以下。

×：表示该有害物质至少在该部件的某一均质材料中的含量超出GB/T 26572-2011规定的限量要求。

本表格中表中打“×”的部件或材料中，部分含有有害物质超标按照目前的技术水平不能被替代，我们一直在为改善此项目而努力。

此清单中零部件包含不同产品型号的部件，具体以实物为准。

本产品的环保使用期限为10年，有害物质限制使用标识式样见右图。



本产品使用期限是指用户按照产品说明书上面的正常使用条件使用时才有效。

《废弃电器电子产品回收处理管理条例》提示性说明

为了更好地关爱及保护地球，当用户不再需要此产品或产品寿命终止时，请遵守国家电子电气产品相关法律法规，将其交给当地具有国家认可的回收处理资质的厂商进行回收处理。